

Bedienungsanleitung

Multifunktion Dampfreiniger
1300W

MS-17306



BITUX^X

Vertrieb: M&S Vertrieb Service GmbH, Hermann-Schomburg-Str.
6 02694 Grol1dubrau, Germany

WARNUNG

BITTE LESEN SIE DIESE ANLEITUNG SORGFÄLTIG DURCH UND BEWAHREN SIE SIE ZUM SPÄTEREN NACHSCHLAGEN AUF.

VERWENDUNGSZWECK

Dieser Dampfmop ist nur für den häuslichen Gebrauch bestimmt. Er ist nicht für den Einsatz im gewerblichen oder industriellen Umfeld vorgesehen. Der Dampfmop ist nur für den Innenbereich bestimmt. Er ist nicht für den Einsatz im Freien oder auf nassen Oberflächen geeignet. Dieses Gerät ist nicht für die Verwendung durch Personen mit eingeschränkter körperlicher, sensorischer oder geistiger Leistungsfähigkeit oder mangelnder Erfahrung und Kenntnis bestimmt, es sei denn, sie haben eine Aufsicht oder Anweisung zur Verwendung des Gerätes durch eine für ihre Sicherheit verantwortliche Person erhalten. Außerhalb der Reichweite von Kindern aufbewahren. Kinder sollten nicht mit dem Dampfmop spielen dürfen. Bei Verwendung in der Nähe von Kindern ist besondere Aufmerksamkeit erforderlich.

ALLGEMEINE VORSICHTSMAßNAHMEN

Bei der Verwendung eines Elektrogeräts sind stets die grundlegenden Vorsichtsmaßnahmen zu beachten, einschließlich der folgenden: Wenn das Gerät nicht ordnungsgemäß funktioniert, heruntergefallen, beschädigt, im Freien gelassen oder in Flüssigkeit getaucht wurde, verwenden Sie das Gerät nicht, wenden Sie sich an den Kundendienst von Vytronix Ltd, Verwenden Sie das Gerät nicht, wenn Teile defekt, fehlen oder beschädigt erscheinen. Vergewissern Sie sich vor dem Gebrauch, dass alle Teile sicher befestigt sind.

KABEL UND STECKER

Fassen Sie den Stecker oder das Gerät nicht mit nassen Händen an. Überprüfen Sie, ob Ihre Stromversorgung mit den Angaben auf dem Typenschild übereinstimmt. Das Produkt darf nur bestimmungsgemäß verwendet werden. Vorzugsweise sollte die Steckdose durch eine Fehlerstromschutzeinrichtung (FI-Schutzschalter) geschützt werden. Die Verwendung eines Verlängerungskabels wird nicht empfohlen. Nicht mit beschädigtem Kabel oder Stecker verwenden. Wenn das Versorgungskabel beschädigt ist, muss es von einem qualifizierten Techniker oder einer autorisierten Servicestelle ausgetauscht werden, um eine Gefährdung zu vermeiden. Verwenden Sie das Kabel nicht als Griff, klemmen Sie es nicht an einer Tür ein und ziehen Sie es nicht um scharfe Kanten oder Ecken. Führen Sie den Dampfmop nicht über das Kabel. Halten Sie das Kabel von erwärmten Oberflächen fern. Lassen Sie das Gerät beim Einstecken nicht unbeaufsichtigt. Ziehen Sie bei Nichtgebrauch den Netzstecker. Schalten Sie alle Bedienelemente aus, bevor Sie den Netzstecker ziehen.

Ziehen Sie den Netzstecker nicht durch Ziehen am Kabel ab. Um den Stecker zu ziehen, greifen Sie nach dem Stecker, nicht nach dem Kabel. Ziehen Sie immer den Netzstecker, bevor Sie Wartungsarbeiten am Gerät durchführen, Aufsätze anschließen oder trennen oder Zubehörteile austauschen.

PERSÖNLICHE SICHERHEIT.

Bitte stellen Sie sicher, dass alle Teile korrekt montiert sind, bevor Sie mit dem Einbau beginnen.

VERWENDUNG DES PRODUKTES

Verwenden Sie das Gerät niemals ohne Wasser im Wassertank. Füllen Sie diesen immer nur mit kaltem Wasser. Verwenden Sie keine Reinigungsmittel im Wassertank zur Reinigung, sondern nur Wasser. Die Verwendung von Reinigungsmitteln ist unsicher und kann das Gerät beschädigen. Verwenden Sie den Wassertank nicht ohne die Abdeckung. Vergewissern Sie sich vor dem Gebrauch, dass die Kappe vollständig verschraubt ist.

WARNUNG! Bitte seien Sie vorsichtig bei der Verwendung des Dampfmops, da der aus der Öffnung austretende Dampf sehr heiß ist. Berühren Sie keine heißen Stellen auf dem Dampfmop. Es ist normal, dass sich der Dampfmop während der Zeit erwärmt.

BETRIEB.

Das Zubehör wird während des Gebrauchs heiß. Lassen Sie sie es vor der Handhabung abkühlen. Berühren Sie den Dampfstrahler niemals mit den Händen. Legen Sie keine Hände oder Füße unter den Kopf des Dampfmops. Richten Sie den Dampf niemals auf Menschen, Tiere oder andere Personen oder Geräte, die elektrische Komponenten enthalten. Verwenden Sie den Dampfmop nicht zur Behandlung von Kleidungsstücken, die noch am Körper getragen werden. Fassen Sie den Dampfmop nicht mit nassen Händen an und benutzen Sie ihn nicht ohne Schuhe. Um Verletzungen oder mögliche Brände zu vermeiden, dürfen keine Gegenstände in Öffnungen eingeführt oder das Gerät abgedeckt werden. Verwenden Sie das Gerät nicht in Bereichen, in denen brennbare oder brennbare Flüssigkeiten vorhanden sein können. Tauchen Sie den Dampfmop niemals unter Wasser ein. Seien Sie besonders vorsichtig, wenn Sie auf der Treppe arbeiten.

IHR PRODUKT KENNEN

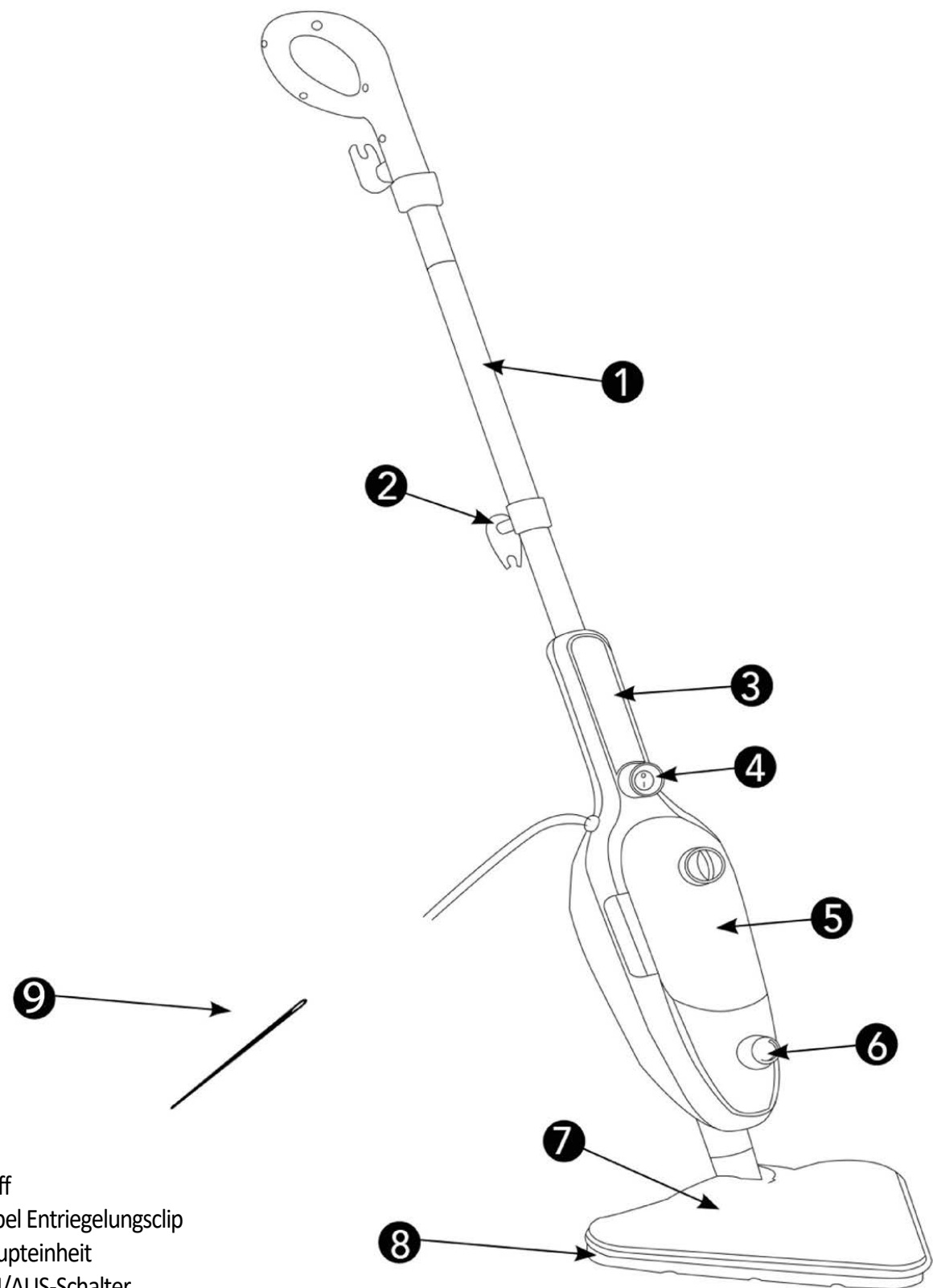

- 1. Griff
- 2. Kabel Entriegelungsclip
- 3. Haupteinheit
- 4. EIN/AUS-Schalter
- 5. Wassertank
- 6. Dampf-Einstellrad
- 7. Wischkopf
- 8. Teppichgleiter
- 9. Wartungsstift

*Das Produkt muss vor dem Gebrauch montiert werden.

LAGERUNG

Bewahren Sie dieses Gerät sorgfältig an einem sicheren, trockenen Ort und außerhalb der Reichweite von Kindern auf.
Entfernen Sie den Wassertank und entleeren Sie das Restwasser.
Reinigen Sie die Außenflächen mit einem trockenen Tuch.

Entfernen Sie das Reinigungspad und waschen Sie es so, dass es sauber und einsatzbereit ist.
Hängen Sie das Netzkabel um den Kabelhalter.

FEHLERBEHEBUNG

PROBLEM	LÖSUNG
DAMPFMOP WIRD NICHT EINGESCHALTET.	Der Dampfmop ist nicht eingesteckt. Entfernen Sie den Stecker und stecken Sie ihn wieder ein. Sicherung prüfen und bei Bedarf austauschen.
DAMPFMOP PRODUZIERT KEINEN DAMPF.	Zu wenig Wasser im Wassertank. Schalten Sie das Gerät aus und ziehen Sie den Netzstecker, entfernen Sie den Wassertank und füllen Sie ihn nach.
DAMPFMOP LÄSST WASSER AUF DEM BODEN ZURÜCK.	Mikrofasertuch ist zu wassergesättigt, ausschalten und abkühlen lassen. Entfernen Sie das Tuch und waschen Sie es.
DAMPFMOP HINTERLÄSST WEIßE FLECKEN AUF DEM BODEN.	Wenn Sie den Dampfreiniger zu lange in einer Position belassen, wird das Tuch zu nass. Die Dampfabgabe ist mit Kalk blockiert. Folgen Sie der Reinigungsstrecke, bis der Dampfdruckfluss wieder ausreichend ist.
DAMPFMOP IST SCHWER ZU MANÖVRIEREN.	Das Tuch ist zu schmutzig. Reinigen Sie das Tuch.
BÖDEN SIND NACH DEM DÄMPFEN ZU TRÜB, GESTREIFT ODER FLECKIG.	Die Dichtungen sind beschädigt oder fehlen. Überprüfen Sie die Dichtungen und ersetzen Sie sie gegebenenfalls. Schmieren Sie die Dichtungen immer mit Sprühöl oder Vaseline.
DAMPF ENTWEICHT ZWISCHEN DEN ANSCHLÜSSEN DES DAMPFREINIGERS ODER DES ZUBEHÖRS.	

BITTE BEACHTEN SIE

Wenn Sie feststellen, dass die Dampfemission verringert oder unterbrochen ist, beachten Sie bitte die folgenden Anweisungen, um dieses Problem zu lösen -

1. Entfernen Sie den Wassertank.
2. Betrachtet man die Unterseite des Tanks, so sieht man ein Loch in der Nähe der Oberkante.
3. Verwenden Sie den grünen Stift, der im Lieferumfang des Zubehörpakets enthalten ist, um den Stift hineinzuschieben. aus dem Loch ein paar Mal heraus, um sicherzustellen, dass das Loch frei ist.
4. Füllen Sie den Tank mit sauberem Wasser nach und versuchen Sie es erneut.
5. Bewahren Sie den grünen Stift an einem sicheren Ort auf, falls er in Zukunft benötigt wird.

MONTAGE

WARNUNG! Bevor Sie einen der folgenden Schritte durchführen, vergewissern Sie sich, dass der Dampfmop ausgeschaltet und vom Stromnetz getrennt ist. Der Dampfmop sollte kalt sein und wenig oder gar kein Wasser enthalten.

Aufständerung für Teppiche und Böden

1. Setzen Sie diese in die Haupteinheit ein und vergewissern Sie sich, dass alle Komponenten an ihrem Platz befestigt sind.
2. Befestigen Sie den Mop Weiter zum Hauptmenü Einheit und platzieren Sie die Mop-Pad über dem Mop-Kopf.

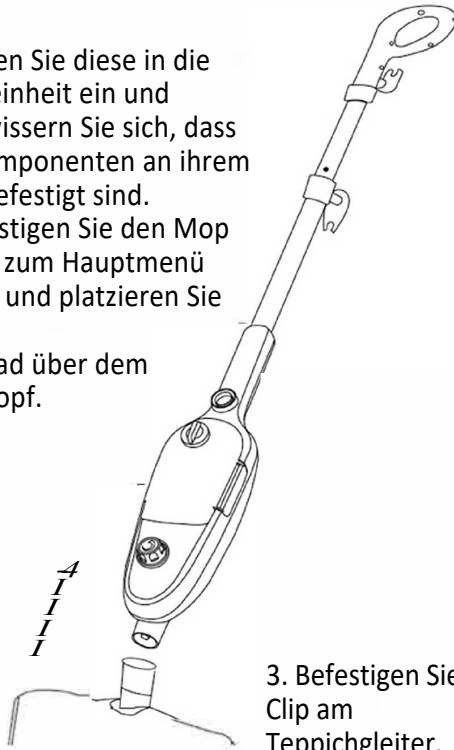

3. Befestigen Sie den Clip am Teppichgleiter.



HINWEIS: Bei Verwendung auf nicht mit Teppichen belegten Böden ist der Teppichgleiter nicht erforderlich.

Vor der Verwendung des Dampfmops. Es wird eine gewisse Montage erforderlich sein. Je nach Aufgabenstellung gibt es viele Variationen der Montage.

Tragbare Montage Schritt 1

1. Trennen Sie den Griff, indem Sie die Entriegelungsstifte anbringen.
2. Befestigen Sie den Zubehöradapter.

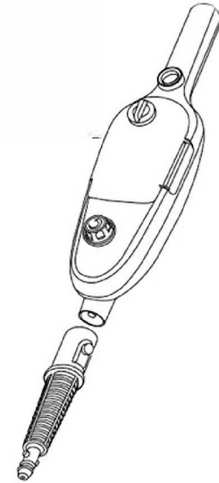

Tragbare Montage Schritt 2

1. Wählen Sie das gewünschte Zubehör für die jeweilige Aufgabe und befestigen Sie es durch Ausrichten der Kerben.
2. Um das Zubehör zu entfernen, drehen und ziehen Sie es vom Zubehöradapter weg.

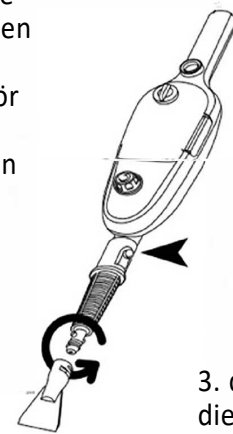

3. drücken Sie die Taste, um den Zubehöradapter zu lösen.

ENTFERNEN UND BEFÜLLEN DES TANKS

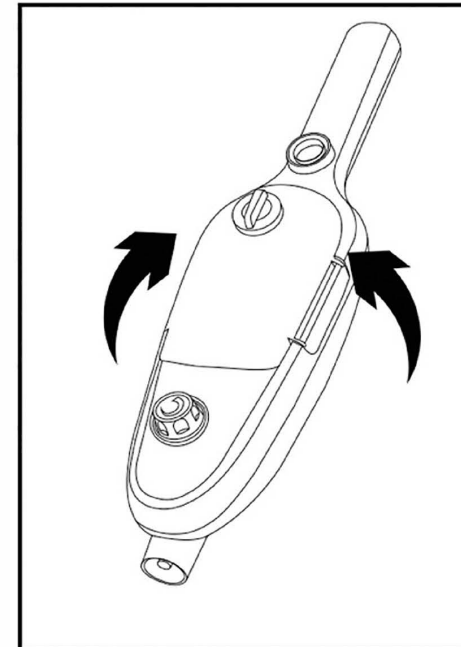

Lösen Sie die Seiten des Wassertanks.

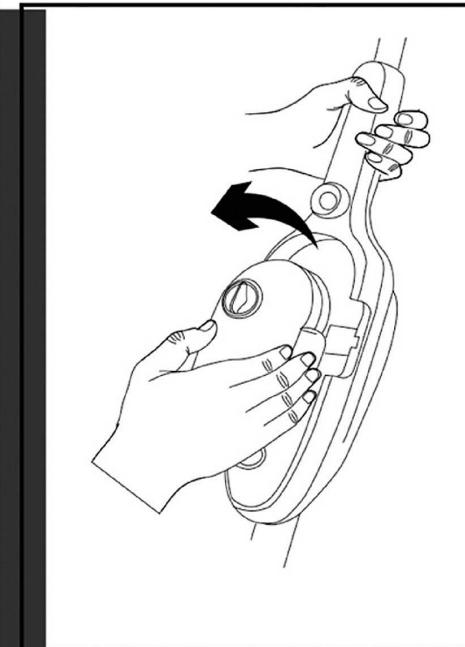

Entfernen Sie den Wassertank.



Drehen Sie die -Kappe gegen den Uhrzeigersinn und entfernen Sie sie.

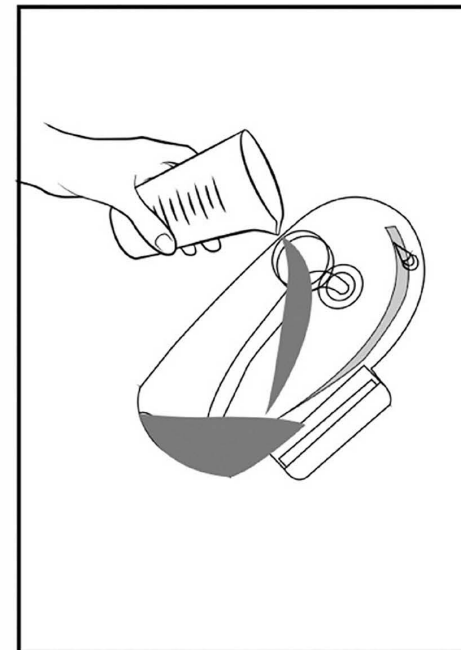

Füllen Sie den Wassertank mit kaltem Leitungswasser und setzen Sie den Deckel wieder auf.

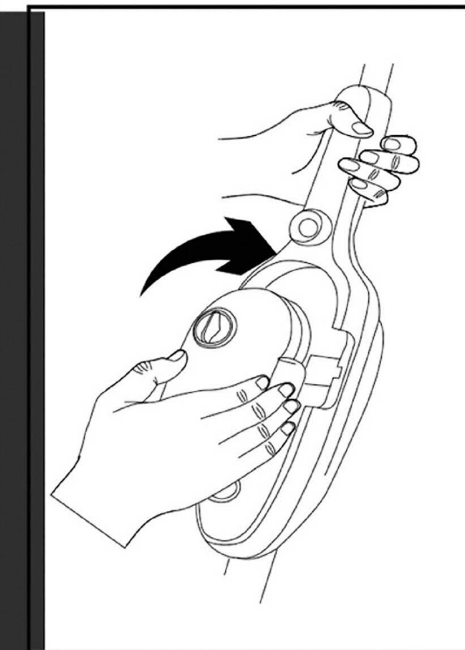

Ersetzen Sie den Wassertank.

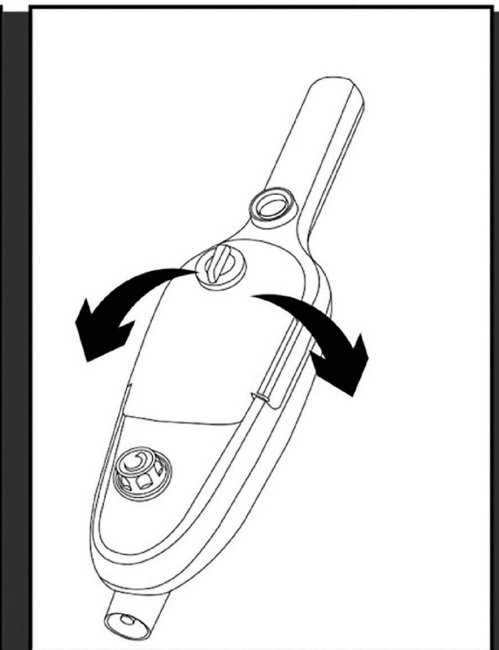

Vergewissern Sie sich, dass der Tank einrastet und sicher ist.

HINWEIS: In Gebieten mit hartem Wasser wird empfohlen, destilliertes Wasser zu verwenden. Hartes Wasser beeinträchtigt die Leistung des Dampfmops, und ein längerer Gebrauch kann zu Schäden an den internen Komponenten führen.

WICHTIG: Die Brass-Komponente im Wassertank muss während des Gebrauchs an allen Bändern im Wasser bleiben.

ENTKALKUNG DES WASSERTANKS

Um Kalkablagerungen/Kalkablagerungen zu entfernen, die sich im Inneren des Wassertanks ansammeln, geben Sie ein oder zwei Esslöffel weißen Essig in einen vollen Wassertank. Befestigen Sie die Kappe und schütteln Sie den Inhalt. Entfernen Sie die Kappe und den leeren Inhalt. Mit kaltem Wasser abspülen, nachfüllen und wieder anbringen. **WARNUNG!** Schalten Sie den Dampfmop während des Entkalkungsprozesses nicht ein.

BETRIEB

Schließen Sie das Gerät an - stellen Sie sicher, dass Sie den Wassertank vorher gefüllt haben - und schalten Sie es mit dem EIN/AUS-Schalter ein. Wenn das Gerät eingeschaltet ist, leuchtet die Betriebsanzeige auf und der Dampfmop beginnt sich aufzuheizen.

Das Aufheizen dauert ca. 30 Sekunden und das Erwärmen des Dampfes. beginnt mit der Emission des Mopkopfes oder des gewählten Zubehörs.

WARNUNG!

Halten Sie die Hände vom Mopkopf oder Aufsatz fern, da Dampf austritt und zu Verbrühungen führen kann. Schieben Sie den Dampfmop vorsichtig hin und her über den Boden oder die zu reinigende Oberfläche.

Wenn Sie den Mop zu schnell bewegen kann sich das Pad ablösen. Um einen bestimmten Bereich Ihres Fußbodens zu desinfizieren, positionieren Sie den Dampfmop für mindestens 8 Sekunden über dem Bereich, aber nicht länger als 15 Sekunden.

Die Dampftemperatur erreicht ca. 90°-110°C. Dies ist effektiv bei der Reinigung von Badezimmern, Haustierschlafräumen und Mülltonnen. Wenn der Wasserstand im Wassertank unter die Mindestmarkierung (der Messingwasserzulauf im Tank) fällt, schalten Sie das Gerät aus.

Bitte beachten Sie, wenn der Dampfreiniger über einen längeren Zeitraum ohne Wasser im Tank betrieben wird, schaltet er sich automatisch aus. Bitte füllen Sie den Tank mit Wasser und lassen Sie das Gerät 30 Minuten abkühlen, bevor Sie es wieder verwenden.

HINWEIS: Der Betrieb des Dampfmops ohne ausreichendes Wasser kann das Gerät beschädigen. Ziehen Sie den Netzstecker und füllen Sie ihn wieder auf, wie im Abschnitt "Entfernen und Befüllen des Tanks" beschrieben.

REINIGUNG

Wenn Ihr Dampfmop langsamer als üblich beginnt Dampf zu produzieren oder die Dampferzeugung ganz stoppt, müssen Sie möglicherweise Kalk entfernen. Bei Metallteilen können sich mit der Zeit Kalkablagerungen bilden, welche die Leistung stark beeinträchtigen.

VERWENDUNG EINER REINIGUNGSLÖSUNG

Bereiten Sie eine Lösung aus 1/3 klarem Essig und 2/3 Leitungswasser vor und geben Sie diese in den Wassertank.

Befestigen und positionieren Sie den Dampfmop so, dass der Dampf von Böden und umliegenden Oberflächen und Gegenständen weg gerichtet ist. 1.e. in einer Spüle oder einem Eimer.

Stecken Sie den Dampfmop ein und schalten Sie ihn ein. Lassen Sie das Gerät Dampf produzieren, bis die Lösung aufgebraucht ist. Diesen Vorgang so oft wiederholen, wie es erforderlich ist, um den normalen Dampfdurchsatz zu erreichen.

Füllen Sie den Wassertank mit frischem, sauberem Wasser und spülen Sie ihn gründlich ab.

Füllen Sie den Wassertank wieder auf und befestigen Sie ihn wieder. Lassen Sie den Dampf durch das System ab, bis der Wassertank leer ist.

REINIGUNG VON BLOCKIERTEM ZUBEHÖR

Aufgrund des hohen Mineraliengehalts des Wassers in einigen Bereichen können Sie feststellen, dass weniger Dampf aus dem Zubehör des tragbaren Dampfers austritt.

Dies kann durch Kalkablagerungen in der Düsen Spitze verursacht werden.

Füllen Sie den Dampfmop wie zuvor gezeigt und lassen Sie einen kontinuierlichen Dampfstrahl für mehrere Minuten laufen, bis der Dampfweg frei ist. Richten Sie den Dampfstrahl auf eine neutrale Oberfläche oder ein Reinigungstuch, um sicherzustellen, dass kein Schmutz austritt.

ZUBEHÖR

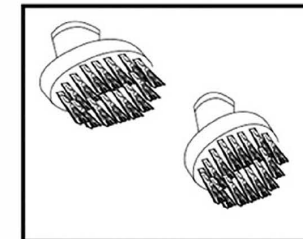

Kleine und mittlere Runde Bürsten
Geeignet für den Einsatz an Öfen, Mikrowellen, Herdplatten, Duschen, Bädern, Armaturen, Fliesen, Fugen, Kühlschränken usw.

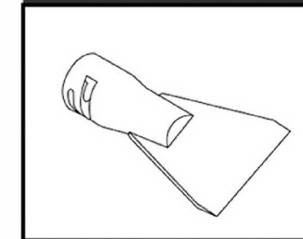

Schabewerkzeug
Zur Entfernung von gebackenen Lebensmitteln, Schmutz und Fett, Rückständen oder anderen schwierigen Stoffen.

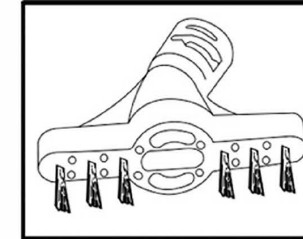

Fugenreiniger-Werkzeug
Zur Reinigung aller Mörtellinien, geschliffen oder ungeschliffen.

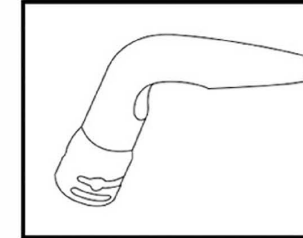

Winkel-Düsenwerkzeug
Für Herdplatten, Armaturen, Kacheln, Mörtel, Mikrowellen, Spülbecken und schwer zugängliche Bereiche.

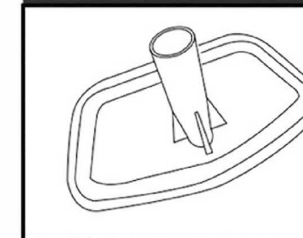

Bügelvorrichtung
Zum Dampfbügeln von Kleidungsstücken, Vorhängen usw.

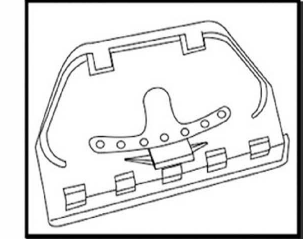

Fensterreinigungswerkzeug
In Verbindung mit dem Bügelgerät zur Reinigung von Fenstern und Glas verwenden.

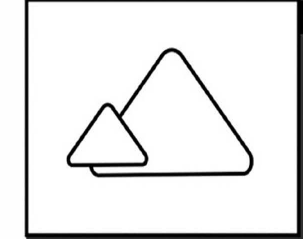

Mikrofaser Pads
Verwenden Sie es zusammen mit dem Bügelgerät oder dem Mopkopf.



Pin
Zur Reinigung des kleinen Lochs am Wassertank und an den Aufsätzen.

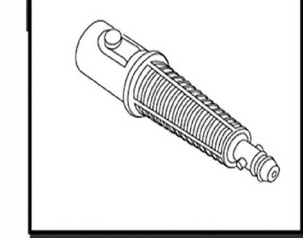

Zubehöraufsatz Zum Anschluss der anderen Werkzeuge an den Dampfmop.

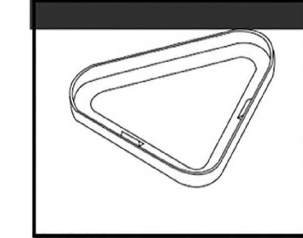

Teppichgleiter
Zur Reinigung von Teppichen und Teppichen sowie der mitgelieferten Tücher.

Legen Sie das Mikrofaser Tuch auf den Mopkopf und sichern Sie es durch Ziehen am Kordelzug. Verwenden Sie den Mopkopf allein für Holz-, Laminat- oder Fliesenböden. Das Hinzufügen des Teppichgleiters ermöglicht das Dämpfen von Teppichen und Teppichen, ohne das Tuch über den Boden zu ziehen.

HINWEIS: Achten Sie darauf, dass Sie die Tücher nach Gebrauch regelmäßig waschen. Die Tücher sind waschbar bis 40°C. Verwenden Sie nur flüssige Reinigungsmittel. Verwenden Sie kein Bleichmittel oder Weichspüler. Reinigen Sie die Tücher nicht im Wäschetrockner oder im Wäschetrockner. Wenn ein Faden lose auf dem Polster erscheint, schneiden Sie den Faden vorsichtig mit einer Schere ab. Nicht an losen Fäden ziehen oder an der Basis schneiden. **WICHTIG** - Beim Waschen dürfen die Reinigungskissen die 40°C Temperatur nicht überschreiten.

WARNUNG

BITTE LESEN SIE DIESE ANLEITUNG SORGFÄLTIG DURCH UND BEWAHREN SIE SIE ZUM SPÄTEREN NACHSCHLAGEN AUF.

Stellen Sie das Gerät während des Betriebs auf eine ebene Fläche, um ein Umkippen zu vermeiden. Überprüfen Sie immer, ob eine Oberfläche für eine Behandlung mit dem Dampf geeignet ist, indem Sie vorher einen Test an einer verdeckten Stelle durchführen.

Die Kraft und Wärme des Dampfes kann sich auf einige Materialien negativ auswirken.

Nicht auf Leder, gewachsen, polierten Möbeln, Samt oder anderen empfindlichen, dampfempfindlichen Materialien verwenden.

Entleeren Sie den Wassertank, wenn der Dampfmop nicht in Gebrauch ist.

Lagern Sie das Gerät in Innenräumen an einem kühlen, trockenen Ort.

Bei Dampfleckagen zwischen den Aufsätzen ist zu prüfen, ob die Dichtungen vorhanden sind. Ersetzen und schmieren Sie es mit Sprühöl oder Vaseline, um die Dichtungen zu erhalten.

Seien Sie vorsichtig bei der Reinigung von Glas, stellen Sie sicher, dass es nicht gefroren oder kalt ist, da dies zu dauerhaften Schäden führen kann.



GEFAHR!
Verbrühungsgefahr

EG-Konformitätserklärung EC Declaration of Conformity

Hiermit erklären wir,
We herewith declare,

M&S Vertriebsservice GmbH, Hermann-Schomburg-Str.
6 D-02694 Großdubrau, Germany

daß die nachfolgend bezeichnete Maschine aufgrund ihrer Konzipierung und Bauart sowie in der von uns in Verkehr gebrachten Ausführung den einschlägigen grundlegenden Sicherheits- und Gesundheitsanforderungen der EG-Richtlinien entspricht.

that the following machine complies with the appropriate basic safety and health requirements of the EC Directive based on its design and type, as brought into circulation by us.

Bei einer nicht mit uns abgestimmten Änderung der Maschine verliert diese Erklärung ihre Gültigkeit.
In case of alteration of the machine, not agreed upon by us, this declaration will lose its validity

Bezeichnung der Maschine: Dampfreiniger
Machine Description: Steam Mop
Maschinentyp: C021
Machine Type:
Handelsmarke: Bituxx
Trade name
Maschinen-Nr.: N.A.
Serial Number

Netzspannung / voltage 230 V / 50 Hz
Leistungsaufnahme /power Die 1300 Watt
Maschine erfüllt die
EG-Richtlinien: EN 60335-2-54:2008 + A11:2012 + A1:2015
The machinery fulfils these EC EN 60335-1:2012 + A11:2014 + A13:2017
Directives: EN 62233:2008

Responsible for
documentation:

Authorized Signature/Date/

Place:

Angaben zum Unterzeichner:

Title of Signatory:

M&S Vertriebsservice GmbH

M & S Vertrieb Service GmbH

Hermann-Schomburg-Str. 6

02694 Großdubrau

Tel. 03592 / 544071 Fax: -542492

23/09/2019

Sylvio May

Geschäftsführung

Inverkehrbringer:

M&S Vertriebsservice GmbH, Hermann-Schomburg-Str.
6 D-02694 Großdubrau, Germany