

Bedienungsanleitung

ICE MAKER

HZB-12/A

MS-15127 MS-15128 MS-15129 MS-15130 MS-15768



1	Bedienungsanleitung.....	4
1.1	Allgemeines.....	4
1.2	Informationen zu dieser Anleitung	4
1.3	Warnhinweise.....	5
1.4	Haftungsbeschränkung	6
2	Sicherheit.....	7
2.1	Bestimmungsgemäße Verwendung	7
2.2	Allgemeine Sicherheitshinweise.....	8
2.3	Gefahr durch elektrischen Strom	9
3	Inbetriebnahme.....	10
3.1	Sicherheitshinweise.....	10
3.2	Lieferumfang und Transportinspektion	10
3.3	Auspacken.....	11
3.4	Entsorgung der Verpackung.....	11
3.5	Anforderungen an den Aufstellort.....	12
3.6	Elektrischer Anschluss.....	13
4	Funktion	14
4.1	Typenschild	15
5	Bedienung und Betrieb.....	15
5.1	Tastenerklärung	15
5.2	Betrieb.....	16
6	Reinigung und Pflege	17
6.1	Sicherheitshinweise.....	17
6.2	Reinigung vor dem ersten Gebrauch	17
6.3	Entkalkung.....	18
7	Störungsbehebung	19
7.1	Sicherheitshinweise.....	19
7.2	Störungen	19
8	Entsorgung des Altgerätes	20
9	Technische Daten	21

1 Bedienungsanleitung

1.1 Allgemeines



Lesen Sie die hier enthaltenen Informationen, damit Sie mit Ihrem Gerät genauestens vertraut werden und seine Funktionen in vollem Umfang nutzen können. Ihre Eiswürfelmaschine ICE MAKER dient Ihnen viele Jahre lang, wenn sie sachgerecht benutzt und gepflegt wird. Wir wünschen Ihnen viel Freude!

1.2 Informationen zu dieser Anleitung

Diese Bedienungsanleitung ist Bestandteil der Eiswürfelmaschine ICE MAKER und gibt Ihnen wichtige Hinweise für die Inbetriebnahme, die Sicherheit, den bestimmungsgemäßen Gebrauch und die Pflege des Gerätes.

Die Bedienungsanleitung muss unentwegt am Gerät verfügbar sein. Sie ist von jeder Person zu lesen und anzuwenden, die mit der:

- Inbetriebnahme,
- Bedienung,
- Störungsbehebung und/oder
- Reinigung

des Gerätes beauftragt ist.

Bewahren Sie diese Bedienungsanleitung auf und geben Sie diese mit dem Gerät an evt. Nachbesitzer weiter.

1.3 Warnhinweise

In der vorliegenden Bedienungsanleitung werden folgende Warnhinweise verwendet:

▲GEFAHR

Ein Warnhinweis dieser Gefahrenstufe kennzeichnet eine drohende gefährliche Situation.

Falls die gefährliche Situation nicht vermieden wird, führt dies zum Tod oder zu schweren Verletzungen.

- ▶ Die Anweisungen in diesem Warnhinweis befolgen, um die Gefahr des Todes oder schwerer Verletzungen von Personen zu verhindern.

▲WARNUNG

Ein Warnhinweis dieser Gefahrenstufe kennzeichnet eine mögliche gefährliche Situation.

Falls die gefährliche Situation nicht vermieden wird, kann dies zu schweren Verletzungen führen.

- ▶ Die Anweisungen in diesem Warnhinweis befolgen, um Verletzungen von Personen zu verhindern.

▲VORSICHT

Ein Warnhinweis dieser Gefahrenstufe kennzeichnet eine mögliche gefährliche Situation.

Falls die gefährliche Situation nicht vermieden wird, kann dies zu leichten oder gemäßigten Verletzungen führen.

- ▶ Die Anweisungen in diesem Warnhinweis befolgen, um Verletzungen von Personen zu verhindern.

HINWEIS

Ein Hinweis kennzeichnet zusätzliche Informationen, die den Umgang mit der Maschine erleichtern.



Warnung: Brennbares Treibmittel wird benutzt.

1.4 Haftungsbeschränkung

Alle in dieser Anleitung enthaltenen technischen Informationen, Daten und Hinweise für die Installation, Betrieb und Pflege entsprechen dem letzten Stand bei Drucklegung und erfolgen unter Berücksichtigung unserer bisherigen Erfahrungen und Erkenntnisse nach bestem Wissen.

Aus den Angaben, Abbildungen und Beschreibungen in dieser Anleitung können keine Ansprüche hergeleitet werden.

Der Hersteller übernimmt keine Haftung für Schäden aufgrund:

- Nichtbeachtung der Anleitung
- Nicht bestimmungsgemäßer Verwendung
- Unsachgemäßer Reparaturen
- Technischer Veränderungen
- Verwendung nicht zugelassener Ersatzteile

Übersetzungen werden nach bestem Wissen durchgeführt. Wir übernehmen keine Haftung für Übersetzungsfehler, auch dann nicht, wenn die Übersetzung von uns oder in unserem Auftrag erfolgte. Verbindlich bleibt allein der ursprüngliche deutsche Text.

2 Sicherheit

In diesem Kapitel erhalten Sie wichtige Sicherheitshinweise im Umgang mit dem Eiswürfelbereiter.

Dieses Gerät entspricht den vorgeschriebenen Sicherheitsbestimmungen. Ein unsachgemäßer Gebrauch kann jedoch zu Personen und Sachschäden führen.

2.1 Bestimmungsgemäße Verwendung

Dieses Gerät ist nur für den Gebrauch im Haushalt in geschlossenen Räumen zum Herstellen von Eiswürfeln bestimmt.

Eine andere oder darüber hinausgehende Benutzung gilt als nicht bestimmungsgemäß.

▲ WARNUNG

Gefahr durch nicht bestimmungsgemäße Verwendung!

Von dem Gerät können bei nicht bestimmungsgemäßer Verwendung und/oder andersartiger Nutzung Gefahren ausgehen.

- ▶ Das Gerät ausschließlich bestimmungsgemäß verwenden.
- ▶ Die in dieser Bedienungsanleitung beschriebenen Vorgehensweisen einhalten.

Ansprüche jeglicher Art wegen Schäden aus nicht bestimmungsgemäßer Verwendung sind ausgeschlossen. Das Risiko trägt in diesem Fall allein der Betreiber.

2.2 Allgemeine Sicherheitshinweise

HINWEIS

Beachten Sie für einen sicheren Umgang mit dem Gerät die folgenden allgemeinen Sicherheitshinweise:

- ▶ Kinder müssen beaufsichtigt werden! Lassen Sie Kinder nicht mit dem Gerät spielen. Dieses Gerät kann von Kindern ab 8 Jahren und darüber verwendet werden sowie von Personen mit eingeschränkten physischen, sensorischen oder geistigen Fähigkeiten oder mangelnder Erfahrung und Wissen, wenn Sie eine ausführliche Anleitung zur Benutzung des Gerätes erhalten haben und entsprechend beaufsichtigt werden. Reinigung und Wartung sollte nur dann von Kindern durchgeführt werden, wenn sie älter als 8 sind und überwacht werden. Halten Sie das Gerät und seine Kabel außerhalb der Reichweite von Kindern unter 8 Jahren
- ▶ Kontrollieren Sie das Gerät vor der Verwendung auf äußere sichtbare Schäden. Nehmen Sie ein beschädigtes Gerät nicht in Betrieb.
- ▶ Bei Beschädigung der Anschlussleitung muss eine neue Anschlussleitung durch eine autorisierte Fachkraft installiert werden.
- ▶ Personen, die aufgrund ihrer körperlichen, geistigen oder motorischen Fähigkeiten nicht in der Lage sind das Gerät sicher zu bedienen, dürfen das Gerät nur unter Aufsicht oder Anweisung durch eine verantwortliche Person benutzen.
- ▶ Gestatten Sie Kindern die Benutzung des Gerätes nur unter Aufsicht.
- ▶ Das Gerät während des Betriebes nicht unbeaufsichtigt lassen.
- ▶ Reparaturen dürfen nur von qualifiziertem Fachpersonal durchgeführt werden, die vom Hersteller geschult sind. Durch unsachgemäße Reparaturen können erhebliche Gefahren für den Benutzer entstehen.
- ▶ Eine Reparatur des Gerätes während der Garantiezeit darf nur von einem vom Hersteller autorisierten Kundendienst vorgenommen werden, sonst besteht bei nachfolgenden Schäden kein Garantieanspruch mehr.
- ▶ Defekte Bauteile dürfen nur gegen Original-Ersatzteile ausgetauscht werden. Nur bei diesen Teilen ist gewährleistet, dass sie die Sicherheitsanforderungen erfüllen werden.

HINWEIS

- ▶ Verwenden Sie keine andere Flüssigkeit als Wasser, um die Eiswürfel herzustellen.
- ▶ Kippen oder Stellen Sie die Maschine nicht schräg.
- ▶ Benutzen Sie die Eiswürfelmaschine nur bei Raumtemperatur und nicht im Außenbereich.
- ▶ Nur Trinkwasser verwenden!
- ▶ Lagern Sie keine explosiven Substanzen wie Spraydosen mit brennbarem Treibmittel in diesem Gerät.
- ▶ Das Treibmittel innerhalb des Gerätes ist brennbar. Die Entsorgung von diesem feuergefährlichen Material muss in Übereinstimmung mit nationalen Regulierungen sein.
- ▶ Dieses Gerät ist für die Verwendung in Haushalten und ähnlichen Bereichen bestimmt, wie z. B.
 - in Küchenpersonalbereichen von Geschäften, Büros und in ähnlichen Arbeitsumgebungen;
 - in Bauernhäusern und durch die Verwendung von Kunden in Hotels, Motels und anderen ähnlichen Räumlichkeiten;
 - in Pensionen oder ähnlichem

2.3 Gefahr durch elektrischen Strom

⚠ GEFAHR

Lebensgefahr durch elektrischen Strom!

Beim Kontakt mit unter Spannung stehenden Leitungen oder Bauteilen besteht Lebensgefahr!

Beachten Sie die folgenden Sicherheitshinweise um eine Gefährdung durch elektrischen Strom zu vermeiden:

- ▶ Bei Beschädigung der Anschlussleitung muss eine spezielle Anschlussleitung durch eine vom Hersteller autorisierte Fachkraft installiert werden.
- ▶ Betreiben Sie dieses Gerät nicht, wenn sein Stromkabel oder -stecker beschädigt ist, wenn es nicht ordnungsgemäß arbeitet oder wenn es beschädigt oder fallengelassen wurde. Wenn das Stromkabel beschädigt ist, muss es vom Hersteller oder seiner Serviceagentur oder einer ähnlich qualifizierten Person ersetzt werden, um Gefahren zu vermeiden.

⚠ GEFAHR

- ▶ Öffnen Sie auf keinen Fall das Gehäuse des Gerätes. Werden spannungsführende Anschlüsse berührt und der elektrische und mechanische Aufbau verändert, besteht Stromschlaggefahr. Darüber hinaus können Funktionsstörungen am Gerät auftreten.

3 Inbetriebnahme

In diesem Kapitel erhalten Sie wichtige Hinweise zur Inbetriebnahme des Gerätes. Beachten Sie die Hinweise um Gefahren und Beschädigungen zu vermeiden.

3.1 Sicherheitshinweise

⚠ WARNUNG

Bei der Inbetriebnahme des Gerätes können Personen- und Sachschäden auftreten!

Beachten Sie die folgenden Sicherheitshinweise um die Gefahren zu vermeiden:

- ▶ Verpackungsmaterialien dürfen nicht zum Spielen verwendet werden. Es besteht Erstickungsgefahr.

3.2 Lieferumfang und Transportinspektion

Die Eiswürfelmaschine ICE MAKER wird standardmäßig mit folgenden Komponenten geliefert:

- Eiswürfelmaschine
- Eiskorb
- Eisschaufel
- Bedienungsanleitung

HINWEIS

- ▶ Prüfen Sie die Lieferung auf Vollständigkeit und auf sichtbare Schäden.
- ▶ Melden Sie eine unvollständige Lieferung oder Schäden infolge mangelhafter Verpackung oder durch Transport sofort dem Spediteur, der Versicherung und dem Lieferanten.

3.3 Auspacken

Zum Auspacken des Gerätes gehen Sie wie folgt vor:

- Entnehmen Sie das Gerät aus dem Karton und entfernen Sie das innere als auch das äußere Verpackungsmaterial.
- Entfernen Sie das Klebeband, das die Eisschaufel und den Eiskorb fixiert.
- Reinigen Sie vor dem ersten Gebrauch den Wassertank und den Eiskorb sowie die Eisschaufel gründlich. (siehe Kapitel Reinigung und Pflege)
- Spülen Sie das Innere der Maschine mit Wasser aus. Öffnen Sie den Wasserauslass an der Vorderseite des Gerätes, um das Wasser aus der Maschine zu entlassen.

3.4 Entsorgung der Verpackung

Die Verpackung schützt das Gerät vor Transportschäden. Die Verpackungsmaterialien sind nach umweltverträglichen und entsorgungstechnischen Gesichtspunkten ausgewählt und deshalb recycelbar.



Die Rückführung der Verpackung in den Materialkreislauf spart Rohstoffe und verringert das Abfallaufkommen. Entsorgen Sie nicht mehr benötigte Verpackungsmaterialien an den Sammelstellen für das Verwertungssystem »Grüner Punkt«.

HINWEIS

- ▶ Heben Sie wenn möglich die Originalverpackung während der Garantiezeit des Gerätes auf, um das Gerät im Garantiefall wieder ordnungsgemäß verpacken zu können.

3.5 Anforderungen an den Aufstellort

Für einen sicheren und fehlerfreien Betrieb des Gerätes muss der Aufstellort folgende Bedingungen erfüllen:

- Das Gerät muss auf einer festen, flachen und waagerechten Unterlage mit einer ausreichenden Tragkraft aufgestellt werden.
- Das Gerät sollte keiner direkten Sonneneinstrahlung ausgesetzt sein.
- Wählen Sie den Aufstellort so, dass Kinder nicht an das Gerät gelangen können.
- Das Gerät ist nicht für den Einbau in einer Wand oder einem Einbauschränk vorgesehen.
- Stellen Sie das Gerät nicht in einer heißen, nassen oder sehr feuchten Umgebung oder in der Nähe von brennbarem Material auf.
- Das Gerät benötigt zum korrekten Betrieb ausreichend Luftströmung. Lassen Sie 10 mm Freiraum zu allen Seiten.
- Decken Sie keine Öffnungen am Gerät ab und blockieren Sie sie nicht.
- Entfernen Sie die Stellfüße des Gerätes nicht.
- Die Steckdose muss leicht zugänglich sein, so dass das Stromkabel notfalls leicht abgezogen werden kann.
- Der Einbau und die Montage dieses Gerätes an nichtstationären Aufstellungsorten (z. B. Schiffen) dürfen nur von Fachbetrieben/Fachleuten durchgeführt werden, wenn sie die Voraussetzungen für den sicherheitsgerechten Gebrauch dieses Gerätes gewährleisten.

3.6 Elektrischer Anschluss

Für einen sicheren und fehlerfreien Betrieb des Gerätes sind beim elektrischen Anschluss folgende Hinweise zu beachten:

- Vergleichen Sie vor dem Anschließen des Gerätes die Anschlussdaten (Spannung und Frequenz) auf dem Typenschild mit denen Ihres Elektronetzes. Diese Daten müssen übereinstimmen, damit keine Schäden am Gerät auftreten.
Im Zweifelsfall fragen Sie Ihre Elektro-Fachkraft.
- Die Steckdose muss über einen 16A-Sicherungsschutzschalter abgesichert sein.
- Der Anschluss des Gerätes an das Elektronetz darf maximal über ein 3 Meter langes, abgewickeltes Verlängerungskabel mit einem Querschnitt von 1,5 mm² erfolgen. Die Verwendung von Mehrfachsteckern oder Steckdosenleisten ist wegen der damit verbundenen Brandgefahr verboten.
- Vergewissern Sie sich, dass das Stromkabel unbeschädigt ist und nicht unter dem Gerät oder über heiße oder scharfkantige Flächen verlegt wird.
- Die elektrische Sicherheit des Gerätes ist nur dann gewährleistet, wenn es an ein vorschriftsmäßig installiertes Schutzleitersystem angeschlossen wird. Der Betrieb an einer Steckdose ohne Schutzleiter ist verboten. Lassen Sie im Zweifelsfall die Hausinstallation durch eine Elektro-Fachkraft überprüfen.

Der Hersteller kann nicht verantwortlich gemacht werden für Schäden, die durch einen fehlenden oder unterbrochenen Schutzleiter verursacht werden.

4 Funktion

In diesem Kapitel erhalten Sie wichtige Hinweise zur Funktion des Gerätes.

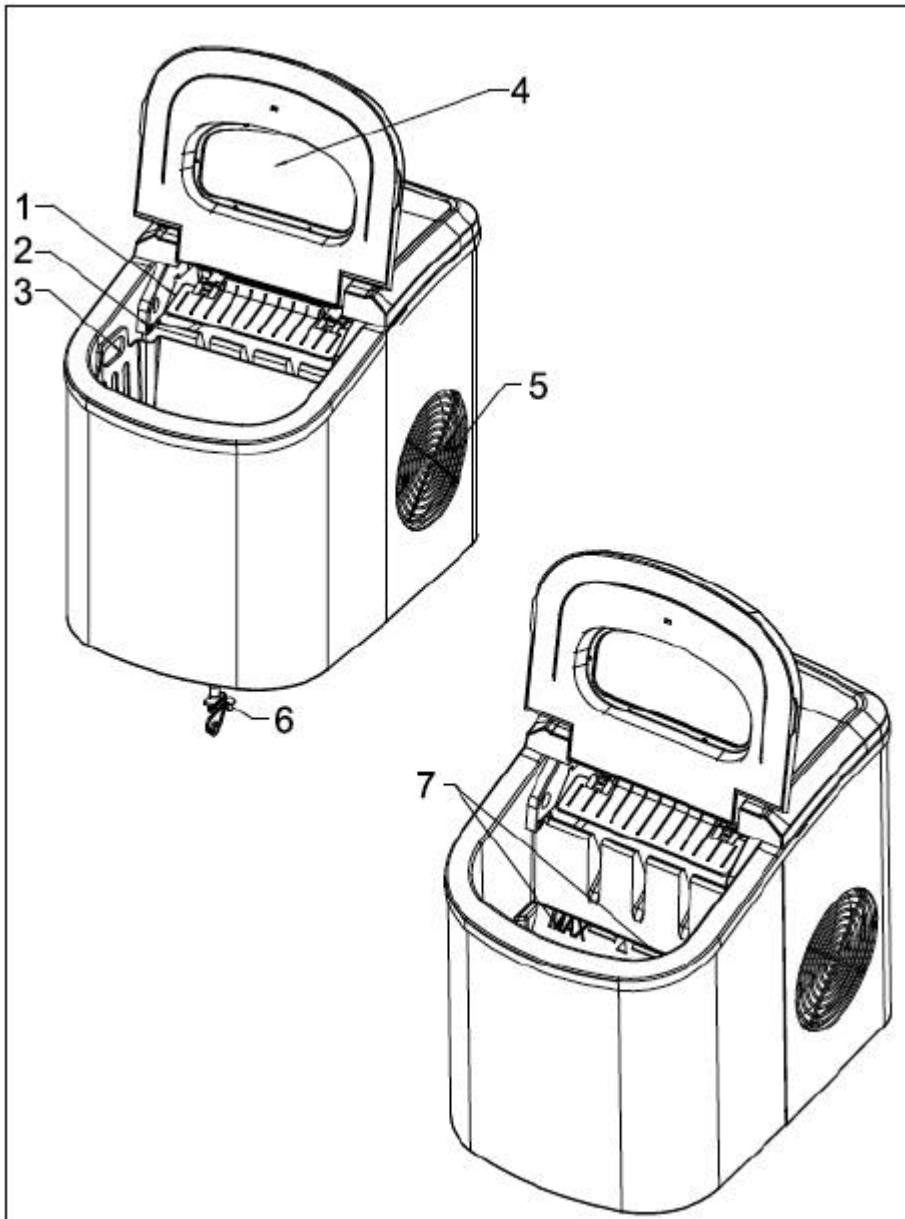

1. Eisschaufel
2. Sensor
3. Eiskorb
4. Deckel mit Sichtfenster
5. Luftauslass
6. Wasserabfluss mit Abdeckkappe
7. Maximale Wassereinfüllhöhe (Entnehmen Sie den Korb, um die Markierung für die Füllhöhe sehen zu können.)

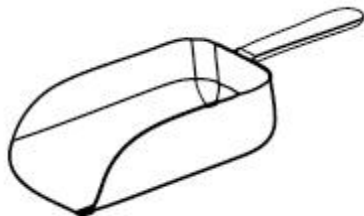

8. Eisschaufel

4.1 Typenschild

Das Typenschild mit den Anschluss- und Leistungsdaten befindet sich an der Unterseite des Gerätes.

5 Bedienung und Betrieb

In diesem Kapitel erhalten Sie wichtige Hinweise zur Bedienung des Gerätes. Beachten Sie die Hinweise um Gefahren und Beschädigungen zu vermeiden.

▲ WARNUNG

- ▶ Das Gerät während des Betriebes nicht unbeaufsichtigt lassen, um bei Gefahr schnell eingreifen zu können.

5.1 Tastenerklärung

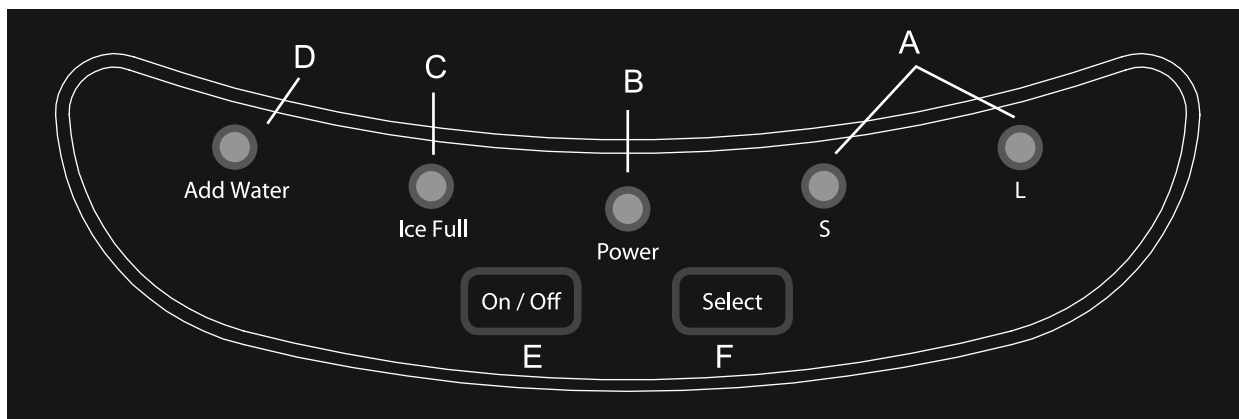

- A. Anzeige Größe der Eiswürfel (S = klein oder L = groß)
- B. Betriebsanzeige (An/Aus)
- C. Eis-Anzeige (Zeigt an, ob der Eiskorb voll ist)
- D. Nachfüllanzeige für das Wasser
- E. Ein/Aus-Schalter
- F. Knopf, um die Größe der Eiswürfel einzustellen

5.2 Betrieb

HINWEIS

Warten Sie eine Stunde, bevor Sie das Gerät einschalten. Diese Zeit benötigt die Kühlflüssigkeit um sich zu setzen.

- Öffnen Sie den Deckel der Maschine und entnehmen Sie den Eiskorb.
- Füllen Sie Wasser in den Wassertank. Achten Sie hierbei auf die maximale Füllhöhe.
- Betätigen Sie den Ein-/Aus-Schalter um die Eisproduktion zu starten.
- Stellen Sie die gewünschte Größe der Eiswürfel durch Betätigen der Taste „Größe Eiswürfel“ ein. (Liegt die Raumtemperatur unter 15 C empfehlen wir Ihnen, die kleine Größe zu wählen, da so verhindert wird, das die Eiswürfel aneinander kleben.)
- Abhängig von der Größe der Eiswürfel und der Raumtemperatur dauert ein Durchgang der Eisproduktion ca. 6 bis 13 Minuten.
- Wenn die Wasserpumpe kein Wasser mehr ziehen kann, stoppt die Eismaschine automatisch. Die Lampe für die Wasserzufuhr leuchtet auf. Drücken Sie den An-/Aus-Schalter und füllen Sie Wasser nach. Drücken Sie anschließend wieder den An- / Aus-Schalter. Geben Sie der Maschine ca. 3 Minuten Zeit um sich zu regulieren, bevor Sie sie erneut starten.
- Die Eismaschine stoppt, wenn der Eiskorb voll ist. Ist dies der Fall, leuchtet die Lampe für die Eisanzeige auf.
- Entlassen Sie das Wasser, wenn Sie die Eismaschine nicht mehr benutzen. Lagern Sie die Maschine immer ohne Wasser im Wassertank.

HINWEIS

Wechseln Sie alle 24 Stunden das Wasser im Wassertank, um Krankheitserreger zu vermeiden.

6 Reinigung und Pflege

In diesem Kapitel erhalten Sie wichtige Hinweise zur Reinigung und Pflege des Gerätes. Beachten Sie die Hinweise um Beschädigungen durch falsche Reinigung des Gerätes zu vermeiden und den störungsfreien Betrieb sicherzustellen.

6.1 Sicherheitshinweise

▲VORSICHT

Beachten Sie die folgenden Sicherheitshinweise, bevor Sie mit der Reinigung des Gerätes beginnen:

- ▶ Erneuern Sie das Wasser in dem Wassertank alle 24 Stunden. Nur so können Sie den größtmöglichen Hygienestandard erreichen.
- ▶ Schalten Sie das Gerät vor dem Reinigen aus und ziehen Sie den Stecker aus der Steckdose.
- ▶ Benutzen Sie zur Reinigung der Gerätes ein weiches Tuch.
- ▶ Reinigen Sie die Eismaschine nicht mit entflammaren Reinigungsmitteln.
- ▶ Reinigen Sie die Maschine, wenn Sie diese längere Zeit nicht benutzt haben gründlich vor der erneuten Verwendung.

6.2 Reinigung vor dem ersten Gebrauch

- Entnehmen Sie den Eiskorb.
- Reinigen Sie das Zubehör mit etwas verdünntem Reinigungsmittel, warmen Wasser und einem weichen Tuch.
- Spülen Sie anschließend den Innenraum der Maschine mit lauwarmen Wasser aus. Entlassen Sie das Wasser durch Öffnen des Wasserauslasses.
- Reinigen Sie die Außenseite des Gerätes mit einem weichen Tuch und lauwarmen Wasser.

6.3 Entkalkung

Der im Wasser enthaltene Kalk setzt sich im Inneren der Maschine, am Verdampfer, am Eisauffangkorb und im Wasservorratsbecken fest. Er muss regelmäßig mit Entkalker entfernt werden. Verwenden Sie dazu den Spezialentkalker für Eismaschinen, den Sie bei Ihrem Eismaschinenhändler bestellen können.

Je nach Wasserhärte muss die Maschine mehr oder weniger oft entkalkt werden. Testen Sie dazu Ihr Wasser rund führen Sie die Entkalkung gemäß folgender Tabelle durch:

Wasserhärte in °d / °f		Häufigkeit der Entkalkung
0 – 6 °d	0 – 12 °f	alle 2 Monate
7 – 13 °d	13 – 24 °f	jeden Monat
14 – 20 °d	25 – 36 °f	jede 2. Woche
ab 21 °d	ab 37 °f	jede Woche

1. Schalten Sie die Eismaschine aus.
2. Entleeren Sie die Kippschale
3. Entfernen Sie die Eiswürfel und entleeren Sie das Wasservorratsbecken vollständig
4. Mischen Sie 5 dl Spezialentkalker mit 5 dl Wasser und füllen Sie dieses Gemisch in das Wasservorratsbecken.
5. Schalten Sie die Maschine mittels Power“-Taste bei geöffneter Klappe ein und beobachten Sie die Kippschale. Nach wenigen Sekunden beginnt sie sich zu drehen und kehrt dann in die waagerechte Arbeitslage zurück (dauert insgesamt ca. 30 Sekunden).
6. Anschliessend startet die Wasserpumpe und fördert das Entkalkergemisch in die Kippschale. Wenn die Schale gefüllt ist und zu überlaufen beginnt (dies dauert weitere ca. 30 Sekunden), oder wenn der Kompressor startet, schalten Sie die Maschine durch drücken der „Power“-Taste aus.
7. Lassen Sie die Maschine jetzt 15 Minuten stehen, damit der Entkalker wirken kann.
8. Wiederholen sie die Schritte 5 und 6 zweimal. Dadurch werden auch die Leitungen in der Maschine entkalkt.
9. Entleeren Sie die Kippschale
10. Tränken Sie einen weichen Lappen in Entkalker und wischen Sie damit die inneren Oberflächen des Wasservorratsbeckens und die zugänglichen Teile des Verdampfers, der Kippschale sowie des daran befestigten Eisauswerfers ab. Ebenso können Sie mit dieser Mischung den Eisauffangkorb entkalken.
11. Entleeren Sie die Maschine vollständig
12. Füllen Sie 2 Liter sauberes Trinkwasser in das Wasservorratsbecken und lassen Sie zweimal wie bei Schritt 5 das Wasser in die Kippschale pumpen.
13. Entleeren Sie die Maschine vollständig, danach ist sie wieder einsatzbereit.

7 Störungsbehebung

In diesem Kapitel erhalten Sie wichtige Hinweise zur Störungslokalisierung und Störungsbehebung. Beachten Sie die Hinweise um Gefahren und Beschädigungen zu vermeiden.

7.1 Sicherheitshinweise

▲VORSICHT

- ▶ Reparaturen an Elektrogeräten dürfen nur von Fachleuten durchgeführt werden, die vom Hersteller geschult sind.
- ▶ Durch unsachgemäße Reparaturen können erhebliche Gefahren für den Benutzer und Schäden am Gerät entstehen.

7.2 Störungen

Fehler	Mögliche Ursache	Behebung
Die Lampe „add water“ leuchtet	Zu wenig Wasser im Tank.	Stoppen Sie das Gerät und schalten Sie es einmal aus und anschließend wieder an.
Die Lampe „ice full“ leuchtet	Der Korb mit dem Eis ist voll	Entnehmen Sie das Eis aus dem Korb. Drücken Sie die Taste „Eiswürfelgröße“ 5 Sekunden lang um fortzufahren. Die Eismaschine kann 10 Durchläufe lang Eis herstellen, bevor die Anzeige „ice full“ leuchtet.
Die Eiswürfel kleben zusammen	Der Zyklus für die Eisherstellung ist zu lang	Stoppen Sie die Eiswürfelmaschine und starten Sie sie erst wieder, wenn die Würfel geschmolzen sind. Stellen Sie für den neuen Durchgang die kleine Größe ein.
	Die Temperatur des Wassers im Tank ist zu niedrig	Entnehmen Sie das Wasser. Die empfohlene Wassertemperatur sollte zwischen 8 und 32 °C liegen.
Der Vorgang läuft normal ab, doch es wird kein Eis	Die Raumtemperatur oder die Temperatur des Wassers im Tank ist zu hoch	Die empfohlene Raumtemperatur sollte zwischen 5 und 40 °C liegen. Die empfohlene Wassertemperatur sollte zwischen 8 und 32 °C betragen.

hergestellt	Im Kühlmittelbehälter ist zu wenig Kühflüssigkeit enthalten oder ein Teil der Elektronik ist defekt.	Wenden Sie sich an den Kundendienst.
-------------	--	--------------------------------------

VORSICHT

- ▶ Wenn Sie mit den oben genannten Schritten das Problem nicht lösen können, wenden Sie sich bitte an den Hersteller.

8 Entsorgung des Altgerätes



Elektrische und elektronische Altgeräte enthalten vielfach noch wertvolle Materialien. Sie enthalten aber auch schädliche Stoffe, die für ihre Funktion und Sicherheit notwendig waren.

Im Restmüll oder bei falscher Behandlung können diese der menschlichen Gesundheit und der Umwelt schaden. Geben Sie Ihr Altgerät deshalb auf keinen Fall in den Restmüll.

HINWEIS

- ▶ Nutzen Sie die von Ihrem Wohnort eingerichtete Sammelstelle zur Rückgabe und Verwertung elektrischer und elektronischer Altgeräte. Informieren Sie sich gegebenenfalls bei Ihrem Rathaus, Ihrer Müllabfuhr oder bei Ihrem Händler.
- ▶ Sorgen Sie dafür, dass Ihr Altgerät bis zum Abtransport kindersicher aufbewahrt wird.

9 Technische Daten

Gerät	Eiswürfelbereiter
Name	ICE MAKER
Artikel Nr. / Modell	MS-15127, MS-15128, MS-15129, MS-15130, MS-15768 / HZB-12/A
Anschlussdaten	220-240 V, 50 Hz
Leistungsaufnahme Eiswürfelerstellung	0,7 A
Leistungsaufnahme Eiswürfelablösung	1,0 A
Außenabmessungen (B/T/H)	242 x 358 x 328 mm
Nettogewicht	8,1 kg / 8.2 kg

EG-Konformitätserklärung *EC Declaration of Conformity*

Hiermit erklären wir,
We herewith declare,

Pellis International Co., Limited

daß die nachfolgend bezeichnete Maschine aufgrund ihrer Konzipierung und Bauart sowie in der von uns in Verkehr gebrachten Ausführung den einschlägigen grundlegenden Sicherheits- und Gesundheitsanforderungen der EG-Richtlinien entspricht.

that the following machine complies with the appropriate basic safety and health requirements of the EC Directive based on its design and type, as brought into circulation by us.

Bei einer nicht mit uns abgestimmten Änderung der Maschine verliert diese Erklärung ihre Gültigkeit.
In case of alteration of the machine, not agreed upon by us, this declaration will lose its validity

Bezeichnung der Maschine: Eiswürfelzubereiter
Machine Description: Ice Maker
Maschinentyp: HZB-12/A / MS-15127 MS-15128 MS-15129 MS-15130 MS-15768
Machine Type:
Handelsmarke: N.A.
Trade name
Maschinen-Nr.: N.A.
Serial Number

Netzspannung / voltage 220 - 240V / 50 Hz
Leistungsaufnahme /power
Measured sound power level
Gemessener
Schalleistungspegel
Guaranted sound power level:
Garantierter
Schalleistungspegel
Die Maschine erfüllt die
EG-Richtlinien: 2006/95/EC Low Voltage Directive
The machinery fulfils these EC

Directives: EN 62233:2008
EN 60335-2-24:2010
EN 60335-1:2012+A11:1

Herstellerunterschrift/Datum: 2020/05/12
Authorized Signature/Date/
Place:
Angaben zum Unterzeichner:
Title of Signatory:

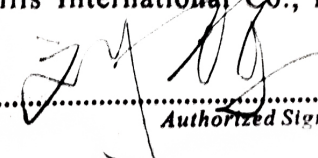
For and on behalf of
Pellis International Co., Limited

.....
Authorized Signature(s)

Vertrieb/Saler: M&S Vertriebsservice GmbH, Hermann-Schomburg-Str. 6.
D-02694 Großdubrau, Germany
