

BITUX^X

Mobiler Schweißwagen

MS-17226



Wichtige Sicherheitshinweise

Vorsichtsmaßnahmen bei der Montage

1. Montieren Sie nur nach dieser Anleitung. Unsachgemäße Montage kann zu Gefahren führen.
2. Tragen Sie eine TÜV-zugelassene Schutzbrille und strapazierfähige Arbeitshandschuhe während der Montage.
3. Halten Sie den Montagebereich sauber und gut beleuchtet.
4. Halten Sie umstehende Personen fern von Bereich während der Montage.
5. Nicht zusammenbauen, wenn Sie müde sind oder wenn sie unter dem Einfluss von von Drogen oder Medikamenten.
6. Die Gewichtskapazität und andere Produktmöglichkeiten gelten nur für richtig und vollständig montierte Produkte

Vorsichtsmaßnahmen

1. Dieses Produkt ist kein Spielzeug. Lassen Sie Kinder nicht mit oder in der Nähe dieses Gegenstandes spielen.
2. Nur bestimmungsgemäß verwenden.
3. Vor jedem Gebrauch prüfen; nicht verwenden, wenn Teile lose oder beschädigt sind.
4. Überschreiten Sie nicht die angegebene Gewichtskapazität, gleichmäßig verteilt und ausgewogen. Achten Sie auf dynamische Belastungen! Plötzliche Lastbewegungen können kurzzeitig zu Überlastungen führen die einen Produktfehler verursachen.
5. Pflegen Sie die Produktverpackung und die Typenschilder. Diese enthalten wichtige Sicherheitshinweise.
6. Bedienen und lagern Sie den Schweißwagen auf einer flachen, trockenen Oberfläche.
7. Lesen Sie das Handbuch, bevor Sie das Schweißgerät nutzen.
8. Bei der Verwendung von Gasflaschen ist besonders darauf zu achten, dass ein Kippen oder eine Beschädigung der Flaschen vermieden wird. Die Sicherheitshinweise des Gasflaschenlieferanten sind unbedingt zu beachten.
- 9.

Aufbauanleitung

A Lesen Sie den Abschnitt **WICHTIGE SICHERHEITSINFORMATIONEN** am Anfang dieses Dokuments, einschließlich aller Texte unter den Unterpunkten darin, bevor Sie dieses Produkt installieren oder verwenden.

1. Das Rad (2) auf das Ende der Achse (9) schieben und mit Unterlegscheibe und Splint (11) sichern. Siehe Abbildung A. Wiederholen Sie die Schritte auf der anderen Seiten.

2. Befestigen Sie mit vier Schrauben und Muttern (10) eine Rolle (3) an der unteren Ablage (1). Siehe Abbildung B. Wiederholen Sie die Schritte auf der anderen Seite.

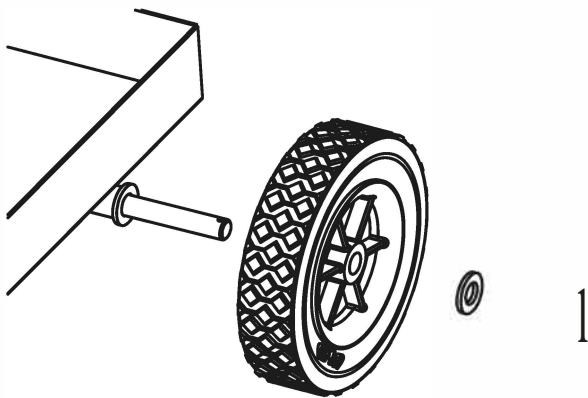

Figure A: Wheel Attachment

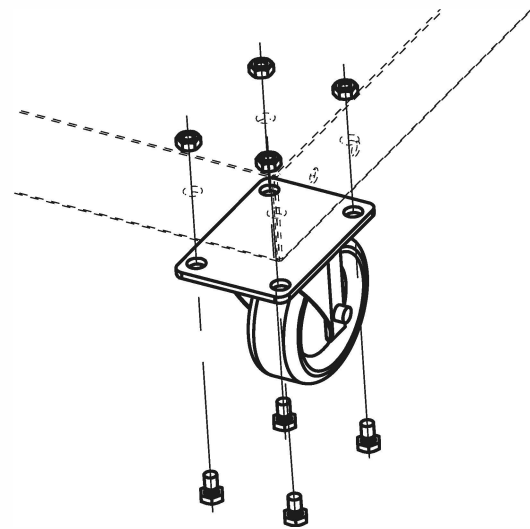

Figure B: Caster Attachment

3. Verbinden Sie den Boden (beachten Sie die Lochpositionen im Diagramm) der Linke Stütze (7a) mit Schrauben und Muttern (10) bis zur unteren Ablage (1).

Siehe Abbildung C. Wiederholen Sie dies auf andere Weise.

Seite mit rechter Stütze (7b).



Abbildung C: Verbindung von Bodenplatte und linker Stütze

4_ Befestigen Sie die mittlere Ablage (5) mit Schrauben und Muttern (10) an den linken und rechten Stützen (7a,7b).

5. Setzen Sie einen Haken (8) über die Löcher an der Außenseite der Oberseite einer Halterung (7a/7b) und setzen Sie die Schrauben (10) durch, sowohl den Haken (8), die Stütze (7a/7b) als auch die obere Ablage (6). Mit Muttern (10) sichern. Auf der anderen Seite wiederholen.

6. Befestigen Sie die Rückwand (4) an folgenden Stellen an den unteren Fachboden (1) mit Hilfe von Schrauben und Muttern (10).

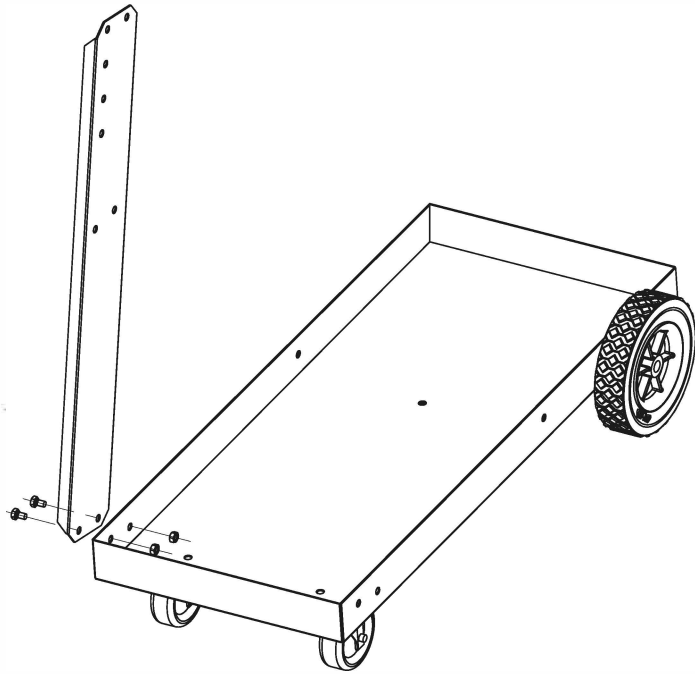
7. Befestigen Sie die Rückwand (4) mit Schrauben und Muttern (10) an der mittleren Ablage (5) und der oberen Ablage (6).

8. Die Ketten (12) durch die Löcher in der Rückwand (4) stecken.

9. Ziehen Sie die gesamte Befestigungsteile an.

Betrieb

1. Stellen Sie sicher, dass der Schweißer und alle Zubehörteile zusammen die Tragfähigkeit dieses Wagens nicht überschreiten.
2. Platzieren Sie alle Gasflaschen auf der hinteren Ablage und sichern Sie sie mit beiden Ketten. Passen Sie die Kettenlänge an, um die Zylinder sicher zu halten.
3. Legen Sie den Schweißer auf die Oberseite und die anderen Teile auf den anderen Ablagen.
4. Stellen Sie sicher, dass alles sicher ist und der Wagen gut ausbalanciert ist.
5. Wenn der Schweißer instabil ist oder nicht sicher in das Regal passt, verwenden Sie diesen Schweißer nicht mit diesem Wagen.

Wartung

1. Ziehen Sie regelmäßig die gesamte Befestigungsteile fest.
2. Ziehen Sie die Hardware regelmäßig fest, damit sie frei von Schmutz, Ablagerungen oder Fett ist.

Part	Description	Qty.
1	untere Ablage	1
2	Rad 6"	2
3	Lenkrolle	2
4	vertikale Stützplatte	1
5	Mittelfach	1
6	oberes Fach	1

Part	Description	Qty.
7a	Linke Stütze	1
7b	Rechte Stütze	1
8	Haken	2
9	Achse	1
10	Schrauben Unterlegscheiben Muttern	33
11	Unterlegscheiben	2
12	Kette	2
13	Anschlussleiste	1
14	Griff	1
15	Schrauben, Unterlegscheiben, Muttern	4

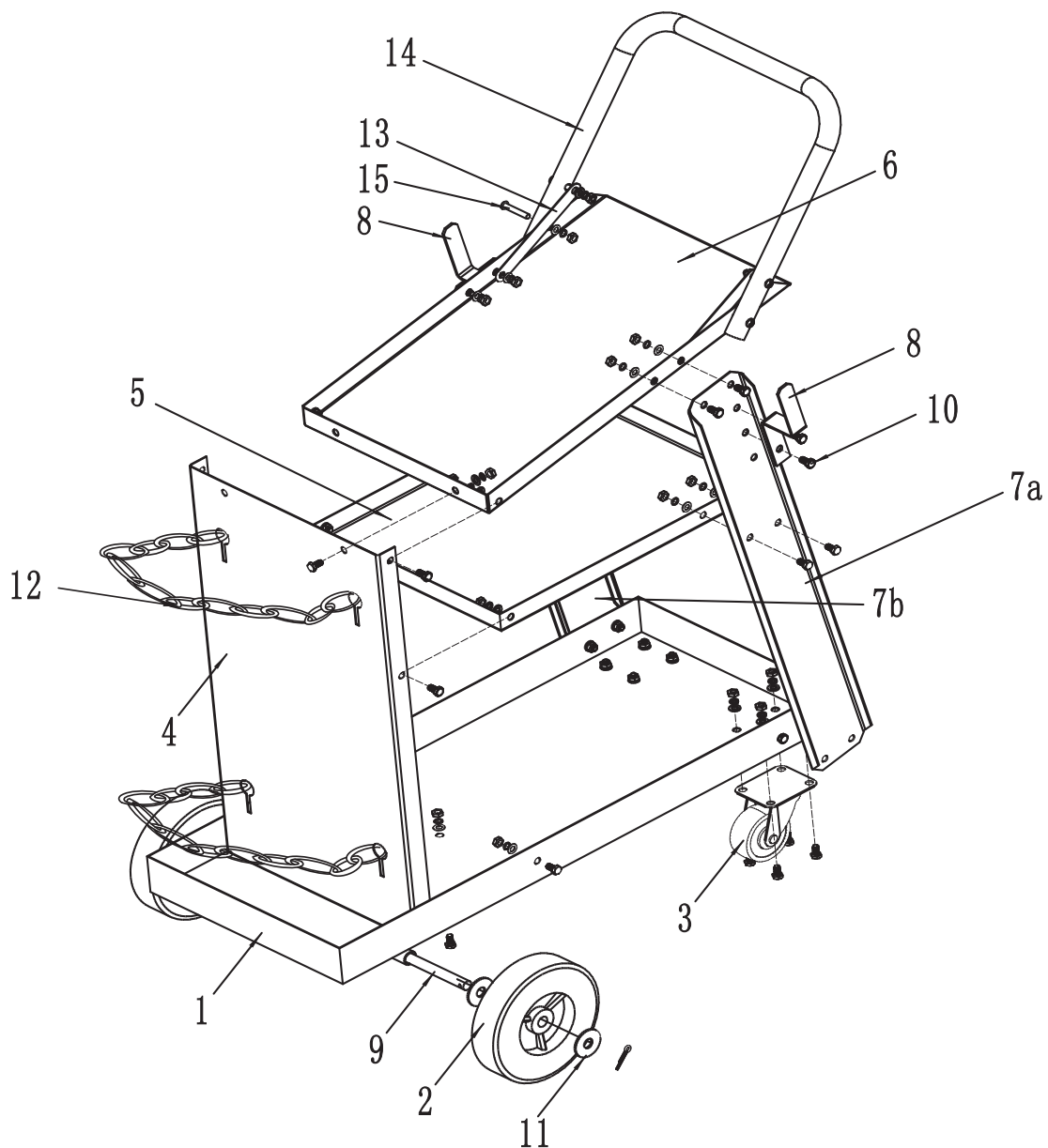

Hinweis: Einige Teile sind nur zur Veranschaulichung aufgelistet und dargestellt und sind nicht einzeln als Ersatzteil erhältlich.