

# Bedienungsanleitung Kehrmaschine

MS-13751



**BITUX<sup>X</sup>**

**Vertrieb:** M&S Vertriebsservice GmbH Hermann-Schomburg-Str.6, D-02694 Großdubrau

## GENERELLE HINWEISE

---



Beim Benutzen des Produktes müssen einige Sicherheitsvorkehrungen eingehalten werden, um Verletzungen und Schäden zu verhindern. Lesen Sie diese Bedienungsanleitung sorgfältig durch. Bewahren Sie diese Anleitung gut auf, damit Ihnen die Informationen jederzeit zur Verfügung stehen.

Falls Sie das Gerät an andere Personen übergeben sollten, händigen Sie diese Bedienungsanleitung mit aus. Wir übernehmen keine Haftung für Unfälle oder Schäden, die durch Nichtbeachten dieser Bedienungsanleitung und den Sicherheitshinweisen entstehen.

## SICHERHEITSHINWEISE

---

- Das Produkt ist für Kinder ungeeignet.
- Defekte Teile sind sofort zu Tauschen.
- Verwenden Sie nur Original-Ersatzteile.
- Für Schäden, die durch unsachgemäße Reparaturen und unsachgemäße Handhabung bzw. Verfremdung der Anwendungsbereiche hervorgerufen werden, übernehmen wir keine Haftung.
- Das Aufkehren von gelförmigen, flüssigen, brennbaren oder explosiven Stoffen ist nicht gestattet.
- Nehmen Sie keine glühenden oder gesundheitsschädlichen Gegenstände mit der Kehrmaschine auf.



## LIEFERUMFANG

---

- Öffnen Sie die Verpackung und nehmen das Gerät vorsichtig heraus.
- Entfernen Sie das Verpackungsmaterial sowie Verpackungs- und Transportsicherungen (falls vorhanden).
- Überprüfen Sie, ob der Lieferumfang vollständig ist.
- Kontrollieren Sie das Gerät und die Zubehörteile auf Transportschäden.
- Bewahren Sie die Verpackung nach Möglichkeit bis zum Ablauf der Garantiezeit auf.

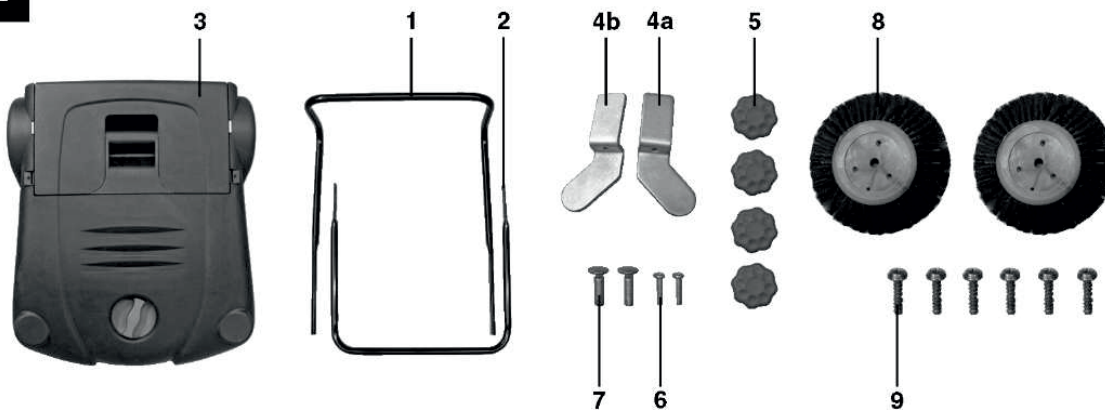
**1****2****Gerätebeschreibung (Abb. 1)**

- Schubbügel
- Verstellmutter für Schubbügel
- Befestigungsmuttern für Schubbügel
- Zuführbürste
- Einstellschraube für Höhenverstellung der Zuführbürsten
- Schmutzfangbehälter

**Lieferumfang (Abb. 2)**

- 1 Schubbügeloberteil
- 2 Schubbügelunterteil
- 3 Kehrmaschine mit Schmutzfangbehälter
- 4a Schubbügelhalterung links
- 4b Schubbügelhalterung rechts
- 5 Verstellmutter (4 Stk)
- 6 Befestigungsschraube für Schubbügelhalterung (2 Stk)
- 7 Montageschraube für Schubbügel (2 Stk)
- 8 Zuführbürste (2 Stk)
- 9 Befestigungsschraube für Zuführbürste (6 Stk)

### Montage (Abb. 2-6)

- 1 Die Zuführbürsten (8) werden mit je drei Schrauben (9) an den Aufnahmetellern befestigt.
- 2 Stecken Sie die Schubbügelhalterungen (4a/4b) in den Aufnahmeschlitz.
- 3 Schrauben Sie die Schubbügelhalterungen (4a/4b) mit den Schrauben (6) fest.
- 4 Stecken Sie das Schubbügelunterteil (2) auf die Schubbügelhalterungen (4a/4b) und schrauben Sie diese mit zwei Verstellmutter (5) fest.
- 5 Stecken Sie das Schubbügeloberteil (1) an das Schubbügelunterteil (2) und schrauben Sie es mit zwei Montageschrauben (7) und zwei Verstellmutter (5) fest.

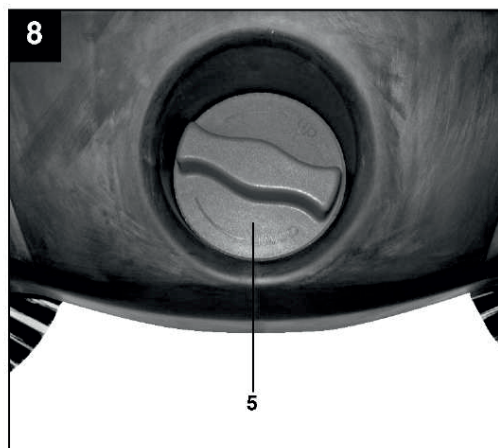
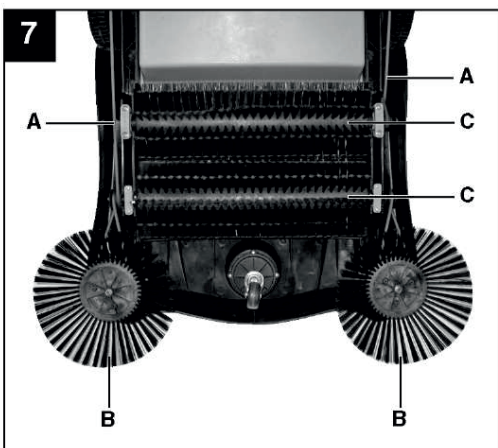
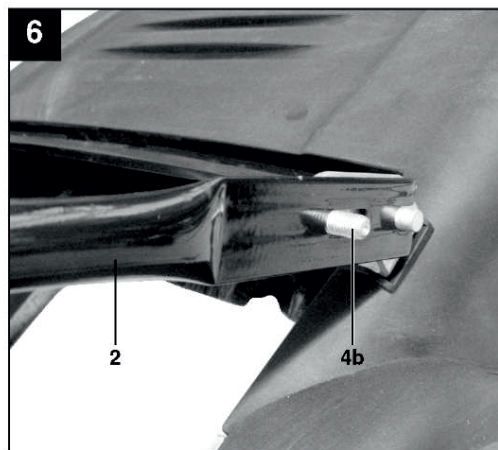
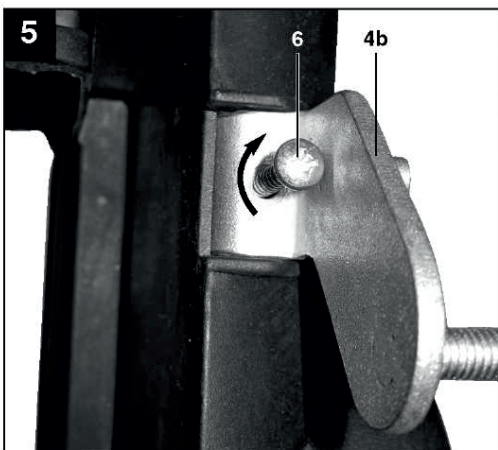
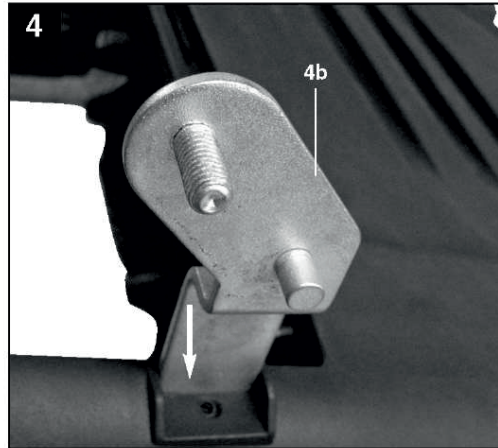
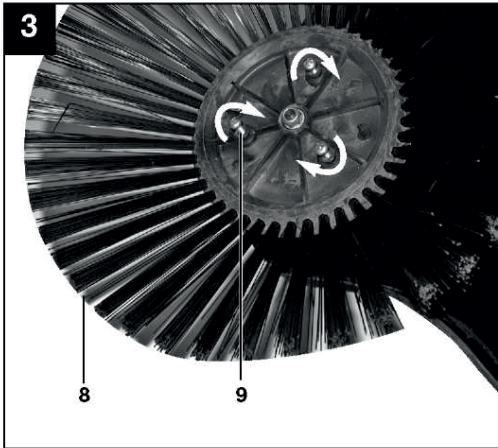

### Betrieb (Abb. 7)

Durch Schieben der Kehrmaschine werden über Riemenantriebe (A) die Zuführbürsten (B) und die Kehrbürsten (C) in Rotation versetzt. Die rotierenden Zuführbürsten (B) kehren den Schmutz zur Mitte. Dieser wird von den beiden gegenläufigen Kehrbürsten aufgesammelt und in den Schmutzfangbehälter (Abb. 1 /6) befördert.

### Einstellen der Zuführbürsten (Abb. 8)

Je nach Anwendungsfall und Verschleiß können die Zuführbürsten stufenlos verstellt werden (5).

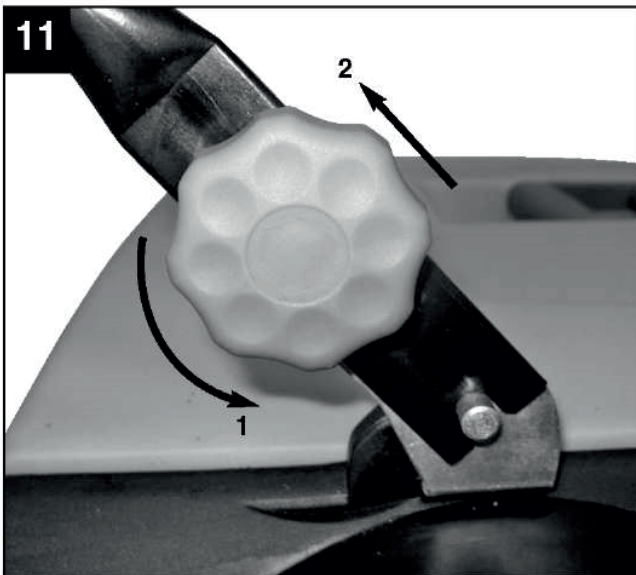
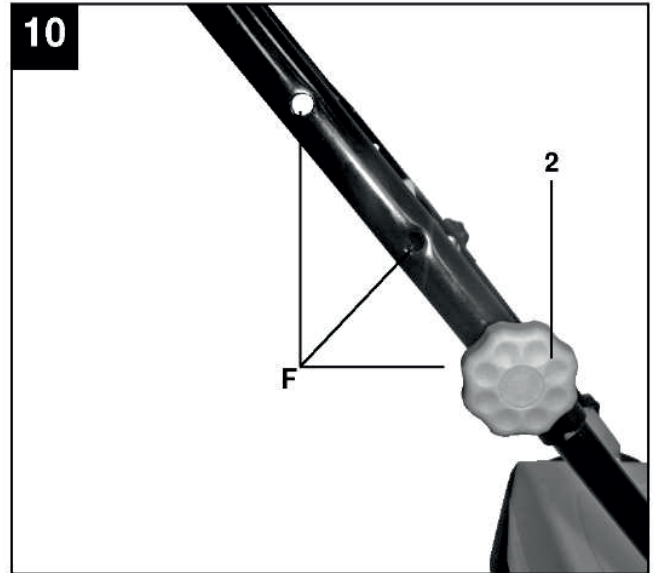
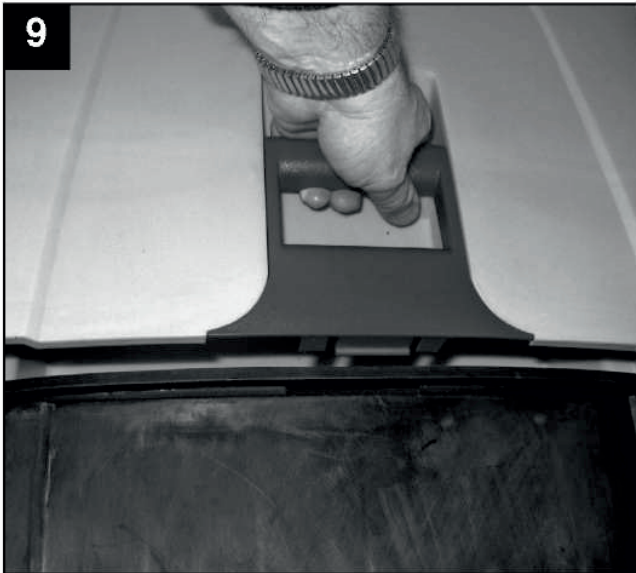

**Entleeren des Schmutzfangbehälters (Abb. 9)**

Nach dem Aufkehren von Metall, Glas oder scharfen Gegenständen tragen Sie zum Entleeren des Schmutzfangbehälters feste Arbeitshandschuhe

**Höhenverstellung und Umklappen Schubbügel (Abb. 10/11)**

Entfernen Sie die Verstellmutter (29) und die dazugehörigen Schrauben. Wählen Sie nach Bedarf eines der drei Löcher (F) aus und schrauben Sie die Verstellmutter (2) und die dazugehörigen Schrauben wieder fest. Der Schubbügel kann dreistufig im Bereich von ca. 98 – 94 – 89 cm verstellt werden. Das Umklappen des Schubbügels erfolgt wie in Abb. 11 gezeigt.

## **BESTIMMUNGSGEMÄSSE VERWENDUNG**

---

Die bestimmungsgem. Verwendung derkehrmaschinen, ist das Kehren von ebenen und trockenen Flächen wie z. B. Einfahrten, Terrassen, Höfen usw.

Das Produkt darf nur nach seiner Bestimmung verwendet werden. Jede darüber hinausgehende Verwendung ist nicht bestimmungsgemäß. Für daraus hervorgerufene Schäden oder Verletzungen aller Art haftet der Benutzer/Bedienern und nicht Hersteller oder Verkäufer.

Beachten Sie bitte, dass unsere Geräte bestimmungsgemäß nicht für den gewerblichen, handwerklichen oder industriellen Einsatz konstruiert wurden. Wir übernehmen keine Gewährleistung, wenn das Gerät in Gewerbe- Handwerks oder Industriebetrieben sowie bei gleichzusetzenden Tätigkeiten eingesetzt wird.

## **ENTSORGUNG UND WIEDERVERWERTUNG**

---

Das Gerät befindet sich in einer Verpackung um Transportschäden zu verhindern. Diese Verpackung ist Rohstoff und somit wieder verwendbar oder kann dem Rohstoffkreislauf zurückgeführt werden. Das Gerät und dessen Zubehör bestehen aus verschiedenen Materialien, wie z. B. Metall und Kunststoffen. Führen Sie defekte Bauteile der Sondermüllentsorgung zu. Fragen Sie im Fachgeschäft oder in der Gemeindeverwaltung nach!

## **TECHNISCHE DATEN**

---

Arbeitsbreite	70 cm
Schmutzfangbehälter	20 l
Kehrleistung	max. 2800m <sup>2</sup> /h
Größe	650 x 600 x 210 mm
Gewicht	8,9kg